

KÓD				HB105000000	HB305000000	HB310000000
MODEL				MX 510	MX 516	MX 1016
NOSNOSŤ	Q	Nominálny náklad	kg	500	500	1000
ŤAŽISKO	C	Vzdialenosť	mm	600	600	600
SYSTÉM RIADENIA		Bez plošiny	typ	•	•	•
ROZMERY						
ZDVIH	h3	Zdvih	mm	1000	1600	1600
	h2	Voľný zdvih	mm	910	1510	1510
DĹŽKA	l	Dĺžka lyžín	mm	1150	1150	1150
	nx51	Šírka lyžín x hrúbka	mm	170x60	170x60	170x60
ROZMERY	L	Celková dĺžka	mm	1690	1690	1690
	L2	Dĺžka riadiacej jednotky	mm	540	540	540
	B	Šírka	mm	740	740	740
	h1	Minimálne rozmery	mm	1490	2080	2080
	h4	Maximálne rozmery (min/max)	mm	1490	2080	2080
	V	Výška od podlahy	mm	90	90	90
POLOMER OTÁČANIA	Wa		mm	1400	1400	1400
SKLADOVACÍ PREJAZD	Asť	800x1200	mm	2000	2000	2000
VÝKONOVÉ PARAMETRE						
RÝCHLOSŤ		Skladanie s / bez nákladu	m/s	0,16/0,05	0,12/0,03	0,12/0,03
		Zdvih s / bez nákladu	n°	37	73	73
HMOTNOSTI						
ČISTÁ HMOTNOSŤ			kg	185	200	210
ZAŤAŽENIE NÁPRAV		S nákladom (oje/lyžiny)	kg	202/483	213/487	309/901
		Bez nákladu (oje/lyžiny)	kg	113/72	123/77	129/81
RÁM						
KOLIESKA		Pod oje / lyžinami	Nr	2/2	2/2	2/2
		Pod oje / lyžinami	typ	N/N	N/N	N/N
PLÁŠTE		Rozmery stabilizačných kolies	mmØ	150x40	150x40	150x40
		Rozmery kolies pod lyžinami	mmØ	80x78	80x78	80x78
VZDIALENOSTI KOLIESOK	Y	Zadné / predné	mm	1240	1240	1240
	X	Predné / koniec lyžín	mm	350	350	350
BRZDA		Mechanická	typ	•	•	•

N=Nylon

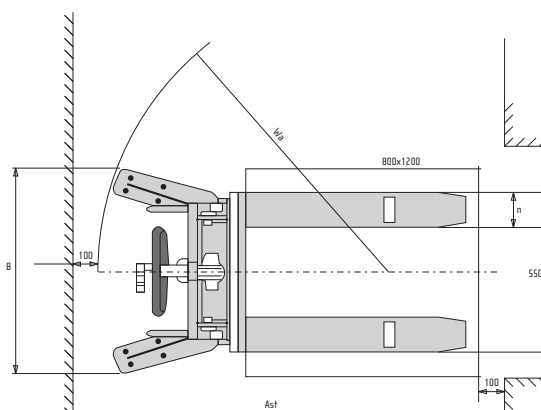
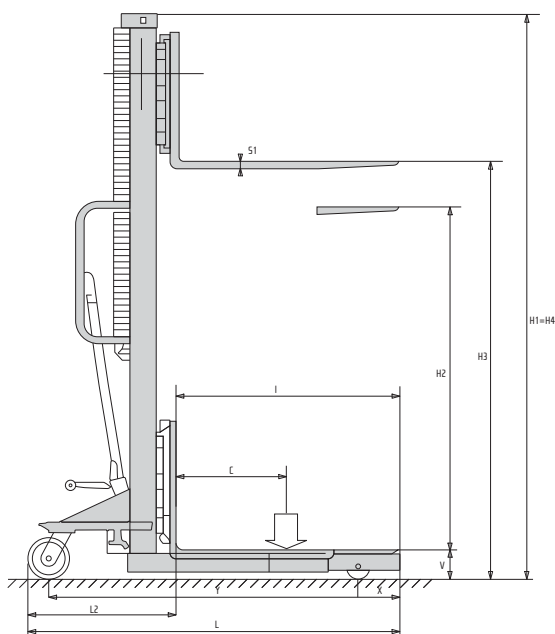

Výrobca si vyhradzuje právo zmeny parametrov bez predchádzajúceho upozornenia..