

Novinka

Novinka

KÓD				EF04200000	EF04400000	EF09200000	EF0B200000
KÓD UK				EF042400000	EF044400000	EF092400000	EF0B2400000
MODEL				HX 10E	HX 10E	HX 10E	HX 10E
TYP				1150x540	1150x680	1500x540	2000x540
NOSNOSŤ	Q	Nosnosť nákladu	Kg	1000	1000	1000	1000
ŤAŽISKO	C	Vzdialenosť	mm	600	600	762	1000
SYSTÉM RIADENIA		Bez plošiny	Typ	•	•	•	•
<b>ROZMERY</b>							
ZDVIH	h3	Max. zdvih	mm	800	800	800	800
	h2	Voľný zdvih	mm	400	400	400	400
		Výška spustených lyžín	mm	85	85	85	85
DĹŽKA	l	Dĺžka lyžín	mm	1150	1150	1500	2000
	nx51	Šírka lyžín x hrúbka	mm	160x48	160x48	160x48	160x48
	L	Celková dĺžka	mm	1685	1685	2059	2535
	B	Šírka	mm	540	680	540	540
HMOTNOSŤ		Čistá hmotnosť (vrátane batérie)	kg	141	148	237	264
POLOMER OTÁČANIA	Wa		mm	1445	1445	1819	2295
SKLADOVACÍ PREJAZD	Ast	800x1200	mm	1945	1945	2265	2740
<b>VÝKONOVÉ PARAMETRE</b>							
RÝCHLOSŤ		Zdvíhanie s/bez nákladu	m/s	0,08/0,13	0,08/0,13	0,08/0,13	0,08/0,13
		Skladanie s/bez nákladu	m/s	0,13/0,06	0,13/0,06	0,13/0,06	0,13/0,06
<b>KOLIESKA</b>							
		Pod oje/pod lyžinami	Nr	2/2	2/2	2/2	2/2
		Pod oje/pod lyžinami	*	G/P	G/P	G/P	G/P
<b>ELEKTRICKÉ ZARIADENIA</b>							
BATÉRIA		Napätie / kapacita	V/Ah	12/60	12/60	12/60	12/60
NABÍJAČKA		Napätie / kapacita	V/Ah	12/10	12/10	12/10	12/10
ELEKTRICKÝ MOTOR		Zdvihový motor	kW	1,6	1,6	1,6	1,6

\* G= Guma, P= Polyuretán | Polyuretánové kolieska sú štandard

Novinka

<b>VOLITEĽNÉ PRÍSLUŠENSTVO</b>	
<b>AUTOMATICKÝ VYROVŇAVACÍ SYSTÉM</b>	
KÓD	EZ000500005
<b>VERZIA GEL*</b>	
KÓD	EZ000500006
KÓD UK	EZ000500007
<b>ZABUDOVANÁ NABÍJAČKA*</b>	
KÓD	EZ000500008
KÓD UK	EZ000500009
<b>PREDNÝ STABILIZÉR</b>	
KÓD	EZ000500002

\* = modely s rozmerom B 540 mm

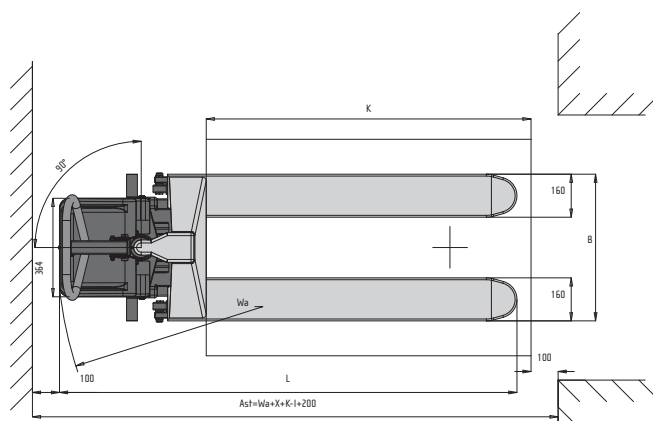
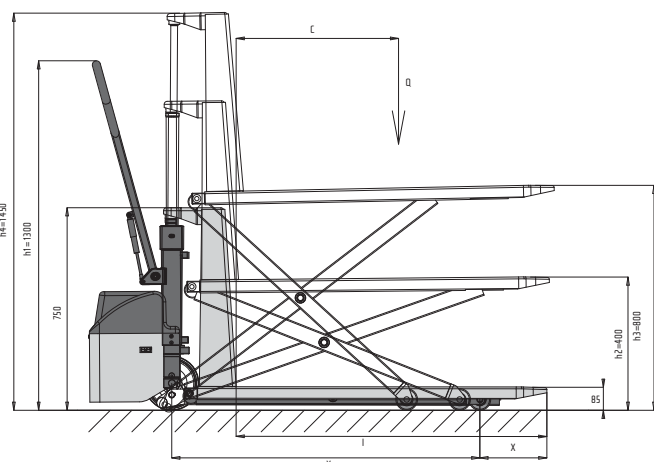

Výrobca si vyhradzuje právo zmeny parametrov bez predchádzajúceho upozornenia..